

FLEXFAB NIAGARA Inc.



JOINTS DE DILATATION À SOUFFLETS EN TEXTILE COMPOSITE

FLEXFAB NIAGARA INC. VOTRE PARTENAIRE EN AFFAIRES

FLEXFAB NIAGARA inc. est une entreprise d'avant-garde spécialisée dans la fabrication de joints de dilatation flexibles du type à soufflet en textile composite. Ceux-ci sont utilisés pour la régulation du mouvement d'origine thermique ou mécanique ainsi que pour l'amortissement des vibrations dans les réseaux de conduites d'air modernes.

FLEXFAB NIAGARA inc. fabrique une vaste gamme de joints de dilatation flexibles du type à soufflet en textile composite. Leurs utilisations sont nombreuses, allant des normes industrielles courantes aux conceptions de service spéciales adaptées pour satisfaire aux désirs et aux exigences des clients. Grâce à ses connaissances approfondies des matériaux et à sa longue expérience dans le domaine des applications, FLEXFAB NIAGARA inc. est en mesure d'offrir des solutions de conception fiables destinées à tout genre d'usine ou de système.

Les dispositifs fabriqués par FLEXFAB NIAGARA inc. sont destinés principalement aux réseaux de conduits d'air et de gaz effluents, dans les domaines suivants :

- la production, la transmission et la distribution d'énergie
- les usines de procédés industriels
- les réseaux de transmission de gaz naturel et de produits pétroliers, et les plates-formes destinées aux recherches pétrolières en mer.

Les calculs techniques des systèmes de soufflets conçus par FLEXFAB NIAGARA inc., qui s'appuient sur les normes des FSA et EJMA, sont effectués sur des programmes informatiques de conception spéciale DAO et FÉM.

Un personnel expert et bien formé des services de projets et de production, conjointement avec des progrès continus en matière de R.-D., constituent selon nous, la façon idéale de découvrir des solutions optimales pour la fabrication des joints de dilatation flexibles du type à soufflet en textile composite de pointe.

TEMPÉRATURE MAXIMUM -60° +1800°F	
PRESSION MAXIMALE + 1 PSI	
°C	0 100 200 300 400 500 600 700 800 900 1000 1100 1200
Température	
Air	L70 L200 L350 L450 L550 L700 L1000
Gaz effluents	R250 R350 R450 R550 R700 R1000
°F	32 200 400 600 800 1000 1200 1400 1600 1800 2000 2200

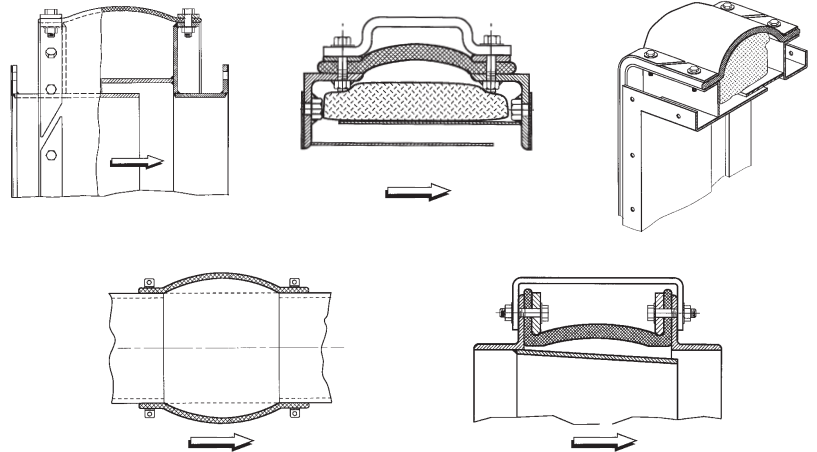

**D'UNE DURABILITÉ ET D'UNE
ROBUSTESSE SANS PAREIL.**

**JOINTS DE DILATATION FLEXIBLES
DU TYPE À SOUFFLET
EN TEXTILE COMPOSITE**



UNE GAMME DE PRODUITS POLYVALENTS

FLEXFAB NIAGARA inc. fabrique des joints de dilatation flexibles du type à soufflet en textile composite rattachés à des cadres porteurs métalliques et destinés au contrôle du mouvement axial, latéral ou angulaire, ainsi qu'à des applications particulières. Nos systèmes sont livrés prêts à être installés.

Nos soufflets en textile composite sont de construction monocouche ou à couches multiples. Nous utilisons plusieurs types de textiles composites d'avant-garde selon des conditions de fonctionnement et de température. Mentionnons entre autres les treillis métalliques SS316 et INCOLOY, les isolants en céramique ou en fibre de verre tissés ou en feutre, les films en PTFE et en plastique fluoré et différents élastomères.

Les cadres porteurs métalliques sont généralement fabriqués à partir des mêmes matériaux que l'équipement auquel ils sont reliés; ces matériaux comprennent tous les aciers au carbone, les aciers inoxydables et les aciers alliés disponibles en Amérique du Nord et en Europe.

L'ASSURANCE DE LA QUALITÉ SELON LES NORMES RECONNUES

Le processus d'assurance de la qualité de **FLEXFAB NIAGARA inc.** s'effectue selon ISO 9001. Cela signifie que le système comporte tous les maillons de la chaîne, à partir des sous-vendeurs, en passant par la sélection et l'inspection des matériaux, jusqu'aux étapes d'ingénierie, de production, d'emballage, de supervision des chantiers, et de service. Nous nous efforçons à apporter sans cesse des améliorations à ce processus, car nous sommes conscients de la nécessité de documenter clairement la conformité de nos produits à des exigences bien spécifiques.

La mission de **FLEXFAB NIAGARA inc.** est claire: offrir des joints de dilatation flexibles du type à soufflet en textile composite **D'UNE DURABILITÉ ET D'UNE ROBUSTESSE SANS PAREIL.**

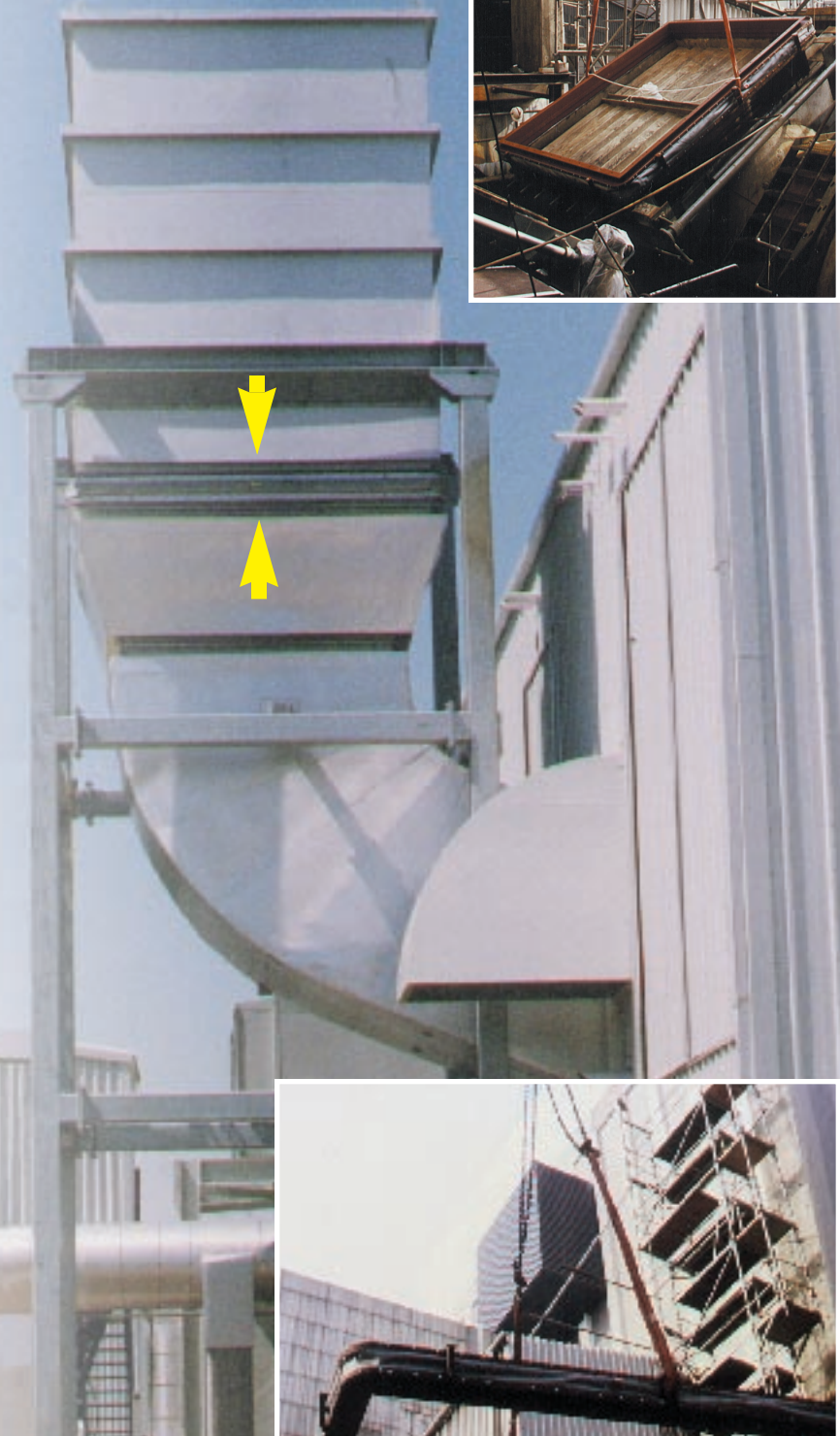

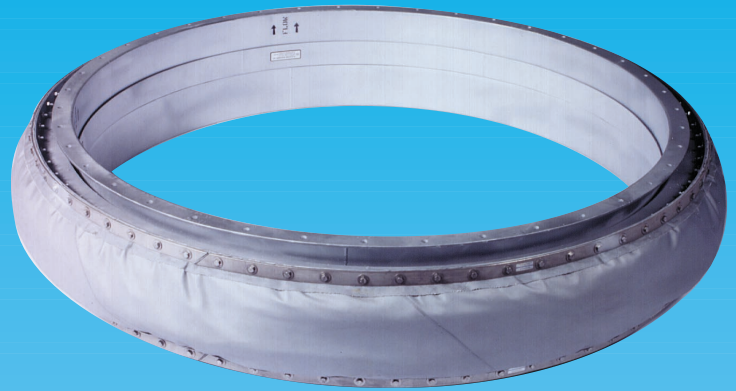
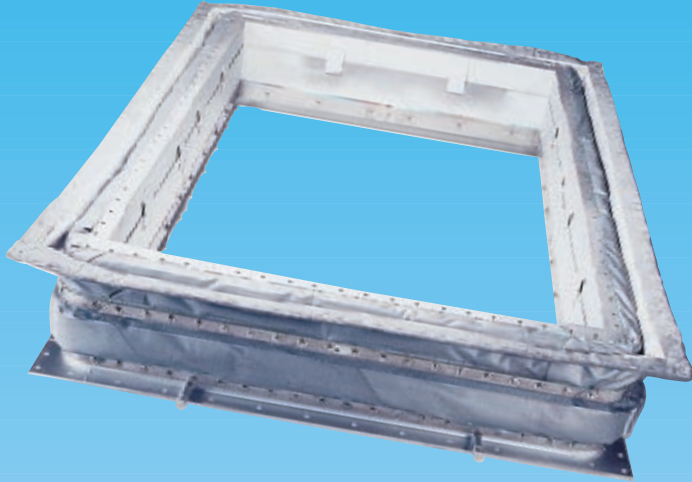

FLEXFAB NIAGARA inc.

1200 McGill College, suite 1100

Montréal, Qc H3B 4G7

Tél.: (514) 861-6615

Fax: (514) 393-9069

1 (800) 861-6615

E-mail: ventes@flexfabniagara.com

Internet: www.flexfabniagara.com